

Wir schaffen Lösungen ...



Übersicht

Fach-/ Produktbereiche

4

Mit ca. 300 Mitarbeitern ist die Göhler Unternehmensgruppe der leistungsstarke Partner in Planung, Bau und Instandhaltung von

- Verfahrens- und Anlagentechnik
- Mess-, Steuer- und Regeltechnik
- Kfz-Werkstatt-Technik
- Tank- und Silofahrzeuge
- Abfüllflächen und Abwassertechnik
- Tankschutz und Tanksanierung
- Qualifizierter Rohrleitungsbau
- Dächer und Fassaden

Dienstleistungen

6

Die Kombination von Ingenieurwissen mit handwerklichem Können eröffnet Ihnen die Möglichkeit, Göhler als Generalunternehmen bei Neu- und Umbauten oder als Komplett-Dienstleister für die Instandhaltung einzusetzen. Unsere Leistungen bauen auf dem soliden Fundament optimal ausgebildeter Fachkräfte auf.

Verbund und Standorte

7

Mit 8 Standorten in Deutschland sind wir auch in Ihrer Nähe.

Ein Familienunternehmen stellt sich vor

10

Unsere erfolgreiche Entwicklung beruht auf über 60 Jahren partnerschaftlicher Zusammenarbeit mit Kunden, Lieferanten und Geschäftsfreunden.

Unternehmensgrundsätze

12

Handwerklich, kundenorientiert und kostenbewußt

Zertifizierte Qualifikation

13

Mit dem Bau, der Montage und Instandhaltung von Anlagen für gefährliche Medien dürfen Sie nur qualifizierte Fachbetriebe beauftragen. Wir verfügen über alle notwendigen Zertifikate.

Aktuelles

14

Wir veranstalten Messen, Foren und Fortbildungskurse, denn von uns können Sie mehr als Montage und Service erwarten. Wir geben unser Wissen an Sie weiter, sowohl im technischen Bereich, als auch im Vorschriftenwesen.

Referenzen

15

Kundenzufriedenheit ist unserer höchstes Unternehmensziel.

www.goehler.de

Aktualisieren Sie Ihr Branchenwissen!
Informieren Sie sich auf unserer Website!



Verfahrens- und Anlagentechnik

Wir planen und errichten Lager-, Abfüll-, Umschlag-Anlagen in allen Werkstoffen und Produktionsanlagen für flüssige Medien und Gase in allen Anwendungsbereichen. Das beweisen Hunderte von Referenzen in allen Sparten der Industrie.



Mess-, Steuer-, und Regeltechnik

Die Göhler Unternehmensgruppe beschäftigt eigene Mitarbeiter der Mess-, Steuer-, und Regeltechnik (MSR) zur optimalen Abstimmung der Verfahren mit eigenem Schaltanlagenbau. Wir planen, installieren und nehmen Ihr System in Betrieb, bieten Ihnen Schulungen für die Weiterqualifizierung Ihres Personals und führen diese im Sinne unseres Service-Gedankens durch.



Kfz - Werkstatt-Technik

Das erfolgreiche Kfz-Werkstatt-Konzept zeichnet sich aus durch wirtschaftliche Planung und optimale Abläufe mit funktionaler Technik. Hunderte von Autohäusern in Deutschland sind mit Göhler Know-how ausgestattet. Diverse renommierte Herstellermarken von Hebe-, Luft-, Mess-, und Prüf-einrichtungen, für die Göhler das Vertriebsrecht besitzt, unterstützen uns hierbei.



Tank und Silofahrzeuge

Wir realisieren Komplettaufbauten nach Bedarf für jedes Fahrzeug. Ob Sie sich für ein Neu- oder ein Gebrauchtfahrzeug entscheiden - wir modernisieren, eichen und reparieren alle Größen und Bauarten, führen TÜV-Untersuchungen durch und bieten Ihnen auch unseren Mobil-Service.



Abfüllflächen und Abwassertechnik

Herstellung von Abscheidern, Schächten, Wannen und Flächen mit bauaufsichtlicher Zulassung zum Auffangen von wassergefährdenden Flüssigkeiten. Schnelle und preiswerte Sanierung mit vorschriftengerechten und bewährten Abdicht- und Fugensystemen oder GFK-Schachtkammern.



Qualifizierter Rohrleitungsbau

Wir sind güteüberwachter Fachbetrieb für den Bau von Rohrleitungen, Behältern und Auffangwannen. Als geprüfter Fachbetrieb nach Wasserrecht mit Gütezeichen (entspricht alt § 19 I WHG) der Betriebssicherheitsverordnung (BetrSichV) besitzen wir sämtliche erforderliche Zulassungen.



Tankschutz und Tanksanierung

Behälter und Silos in nahezu allen Größen und Ausführungen werden durch uns geliefert und fachgerecht verbaut. Als Fachbetrieb für Reinigung, Prüfung und Sanierung von Behältern sind diese bei uns über Jahre in den besten Händen. Auch führen wir Umrüstungen und Umbelegungen, sowie den Einbau von Leckschutzauskleidungen und Beschichtungen von Behältern für gefährliche Flüssigkeiten durch.



Dächer, Fassaden und Profile aus Metall

Unsere Firma ASA Schüssler repräsentiert diesen Fachbereich in unserem Angebot. Das innovative Unternehmen erbringt seit über 100 Jahren Spitzenleistungen in der Dach-, Wand- und Klempner-Technik. Mit der neuen CNC Lasertechnik sind sie der Zukunft wieder einen Schritt voraus. Infos erhalten Sie unter: www.asa-schuessler.de.



Dienstleistungen

Als Dienstleister liegt es in unserem Interesse, dass Sie mit unseren Leistungen von Angebot bis über die Abnahme hinaus 100% ig zufrieden sind. Für Planung, Genehmigung, Bau und Wartung Ihrer Anlagen verfügen wir über alle notwendigen Dienstleistungsabteilungen und Fachkräfte.

Vorplanung und Projektierung

Für die Planung Ihrer Anlage ermitteln wir alle notwendigen Basisinformationen, werten diese aus und veranschaulichen Ihnen die Funktionalität durch die Erstellung umfangreicher Ausführungs- und Rohrleitungspläne, R+I-Fließbilder sowie Isometrien. Damit Ihr Erfolg planbar wird.

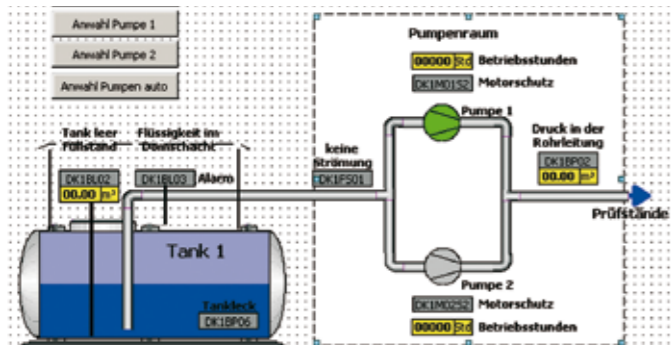

After Sales

Sämtlichen Vertriebsabteilungen ist ein After Sales Service angegliedert. Flächendeckender Service, schnelle Reaktionszeiten, sowie Qualität und Sicherheit zeichnen unsere Leistungsfähigkeit aus. Mit den innovativen Göhler-Prüfservice-Konzepten entlasten wir Betreiber von Tanklagern für entzündliche Flüssigkeiten bei der Ausübung Ihrer gesetzlichen Betreiberpflichten und verbinden Anlagen- und Rechtssicherheit in einem äußerst attraktiven preislichen Rahmen. Mit unserem mehrfach abgesicherten Teleservice können sich unsere Ingenieure schnell via Fernzugriff auf Anlagensteuerungen aufschalten, um steuerungseitige Störungen zu beheben.

Elektrofachbetrieb

Als zugelassener Fachbetrieb für Elektroinstallationen nach DIN VDE 0100 und DIN EN 60079-14 (VDE 0165) installieren und prüfen wir regelmäßig (BGVA3-Richtlinien) Ihre Elektroeinrichtungen nach den Vorschriften von VDE, der Berufsgenossenschaft und der Betriebssicherheitsverordnung. Wir installieren Schaltschränke in allen Größen und branchenspezifischen Anforderungen.



Hoch- und Tiefbau

Als WHG zugelassener Fachbetrieb von LAU- und HBV-Anlagen für flüssige und feste Medien sind wir der qualifizierte Fachbetrieb für die Sanierung Ihrer Anlagen oder Neu- und Umbau. Desweiteren hat die Göhler Unternehmensgruppe die DIBt- Zulassung zum Bau von flüssigkeitsdichten Abfüllflächen.



Verbund und Standorte

Der Stammsitz der Göhler Unternehmensgruppe befindet sich in Hösbach, ca. 30 km südöstlich von Frankfurt am Main. Die Führung der Standorte erfolgt dezentral. Sie arbeiten mit einem Fachbetrieb mit regionaler Marktorientierung zusammen, dessen Branchenspezialisten (gemäß nachstehender Nummerierung) und Geschäftsleitung sich um Ihre Fragen und Wünsche vor Ort kümmern.

- | | | | |
|---|--------------------------------|---|--------------------------------------|
| 1 | Verfahrens- und Anlagentechnik | 4 | Rohrleitungs- und Anlagenbau |
| 2 | Kfz-Werkstatt-Technik | 5 | Dächer, Fassaden, Profile aus Metall |
| 3 | Tankfahrzeuge | | |

Die Nummerierung neben den Anschriften zeigt Ihnen, wo Sie welchen Fachbereich finden.

Zentrale:

Göhler GmbH und Co. KG
Anlagentechnik

| | | | | |
|---|---|---|---|--|
| 1 | 2 | 3 | 4 | |
|---|---|---|---|--|

63768 Hösbach
Siemensstr. 5-7

Tel: (0 60 21) 42 00-0, Fax: (0 60 21) 42 00-9000

71139 Stuttgart-Ehningen
Jagstweg 5

| | | | | |
|---|--|--|---|--|
| 1 | | | 4 | |
|---|--|--|---|--|

Tel: (0 70 34) 25 33-09, Fax: (0 70 34) 25 33-10

90427 Nürnberg
Wetzlarer Straße 10

| | | | | |
|---|---|---|---|--|
| 1 | 2 | 3 | 4 | |
|---|---|---|---|--|

Tel: (09 11) 93 68 76-850, Fax: (09 11) 93 68 76-881

85716 Unterschleißheim
Landshuter Straße 13

| | | | | |
|---|---|--|---|--|
| 1 | 2 | | 4 | |
|---|---|--|---|--|

Tel: (0 89) 32 49 50-61, Fax: (0 89) 32 49 50-59

ASA Schüßler GmbH und Co. KG

63808 Haibach
Zum Stadion 6

Tel: (0 60 21) 4 42 90-0, Fax: (0 60 21) 4 42 90 19

| | | | | |
|--|--|--|--|---|
| | | | | 5 |
|--|--|--|--|---|

HKL Industrieanlagen GmbH

58256 Ennepetal
Scharpenberger Straße 94

Tel: (0 23 33) 83 07-0, Fax: (0 23 33) 7 45 21

06729 Elsteraue OT Tröglitz
Ahornweg 7/8

Tel: (0 34 41) 53 86-0, Fax: (0 34 41) 53 86-99

| | | | | |
|---|--|--|---|--|
| 1 | | | 4 | |
|---|--|--|---|--|





Ein Familienunternehmen stellt sich vor:

1950 Unternehmensgründung durch Franz Göhler in Hösbach. Seine Initialen finden sich im ersten Firmensignet wieder, einer stilisierten, nostalgischen Zapfsäule. Erster Monteur ist der Chef selbst, Gattin Eleonore erledigt die Büroarbeit.



Familie Franz Göhler



1953 Grundsteinlegung des Betriebes in Nürnberg/Boxdorf mit Unterstützung des ersten Großkunden BP.

1954 Abschluss des ersten ARAL-Kontraktorvertrages. AGIP, DEA, FINA und andere Gesellschaften folgen. Viele gute Kunden- und Lieferantenbeziehungen im Fachbereich Tankstelle bestehen seit dieser Zeit.

1955 Die Geburtsstunde des heutigen Fachbereiches Tankwagen schlägt. Kohlehändler steigen auf Heizöl

um, wozu wechselweise Tanks auf LKW-Pritschen befestigt werden.

1963 Ausbau des Betriebes in Eschborn bei Frankfurt.

70er Jahre: Versorgungsanlagen nehmen einen wachsenden Umsatzanteil ein. Hieraus entwickelt sich der heutige Fachbereich Verfahrens- und Anlagentechnik. Erfolgreiche Autohäuser plant, baut und wartet unser Fachbereich Kfz-Werkstatt-Technik. Die technische, betriebswirtschaftliche und personelle Beratung zählt seit 1980 zu den Erfolgsgaranten der Branche.

1987 Die Söhne Rudi und Bernd Göhler übernehmen das Unternehmen.



1990 Aus den Beständen der VEB Minol Halle gründet Franz Göhler 1990 den ersten Betrieb in den neuen Bundesländern.

1992 Sohn Rudi Göhler treibt den kontinuierlichen Ausbau der Unternehmensgruppe voran. Persönliche Kostenverantwortung und unternehmerisches Handeln nach dem Profit Center Prinzip wird unter seiner Leitung eingeführt.



Rudi Göhler

1995 verstirbt Franz Göhler. Mit seiner Stiftung für alte und pflegebedürftige Menschen bleibt er auch nach seinem Tod seiner Heimatgemeinde als Wohltäter erhalten.



1995 übernimmt Rudi Göhler die Firma Gsänger Bau GmbH in Georgensgmünd zur Ausführung von Hoch- und Tiefbauarbeiten, um auch im süddeutschen Raum Service aus einer Hand anbieten zu können.

1996 verstärkt die Firma Hofinger GmbH den Bereich Rohrleitungs- und Anlagenbau. Ab 2005 baut die Hofinger GmbH ihre Stellung auch als Spezialist im Stahlbau und Schwermontage aus.

1998 Eröffnung der Niederlassung Unterschleißheim, Ausdehnung des Wartungsnetzes im süddeutschen Raum.

1999 beteiligt sich Rudi Göhler an der Raab Karcher Tankstellentechnik GmbH.

Durch den vorzeitigen Ausstieg der Viterra AG scheidet die Sanierung. Hieraus entstehen die weiteren Betriebe in Hamburg, Bremen und Hannover.

2000 werden die HKL-Unternehmen in Ennepetal und Zeitz zur verstärkten Präsenz des Fachbereichs Verfahrens- und Anlagentechnik im Norden und Osten Deutschlands angegliedert.



2001 erweitert die Firma ASA Schüßler die Produktpalette um den Bereich Dächer, Fassaden und Profile. Eine eigene industrielle Produktionsstätte ist die Basis für kostengünstige und qualitativ hochwertige Anfertigung just in time. Metallbearbeitung mit modernster CNC Stanz- und Lasertechnologie ergänzen das Portfolio ab 2005.



2002 wird die Firma Balzer in Frankfurt übernommen. Mit Balzer dehnt Göhler sein Servicenetz im mitteldeutschen Raum aus. Damit ist Göhler auch einer der leistungsstärksten Komplettanbieter für Kfz-Werkstätten.



2003 eröffnet Göhler ein Vertriebsbüro in Ehningen bei Stuttgart.

2004 bestätigen diverse Mineralölkonzerne das Vertrauen in die jahrzehntelange Zusammenarbeit, in dem sie weitere Gebiete und Aufgaben an die Göhler Unternehmensgruppe übertragen.

2004 verstirbt Rudi Göhler. Seine Anteile bleiben im Besitz der Familie Erika Göhler mit Söhnen Patrick und Michael. Sohn Michael, zu diesem Zeitpunkt verantwortlich für die süddeutschen Betriebe, tritt die Nachfolge als geschäftsführender Gesellschafter der Gruppe an.



Michael Göhler, Dipl.-Inf. (FH)

Somit bleibt auch in der dritten Generation die Göhler Unternehmensgruppe ein klassischer Familienbetrieb mit schlanker Struktur auf einem soliden finanziellen Fundament.

2008 Die Familie Göhler veräußert die Sparte Tankstellenbau und Service an ein international tätiges Unternehmen aus Frankreich. Die Bereiche Anlagen- und Verfahrenstechnik, Kfz-Werkstatt-Technik und Tank-Silofahrzeuge verbleiben im Besitz der Familie.

Das Unternehmen firmiert fortan unter dem Namen Göhler Anlagentechnik.

Göhler

Anlagentechnik

2009 Die Namensmarken Göhler Tankanlagenbau, sowie Göhler Tank- & Industrieanlagen werden vom Markt genommen.

Unternehmensgrundsätze

Partnerschaftlich

Als kundenorientiertes Unternehmen denken und handeln wir partnerschaftlich, offen und ehrlich. Unsere hohe Leistungsfähigkeit in den vielseitigen Fachbereichen beruht auf einer effizienten Struktur mit kurzen Wegen, unbürokratischen Entscheidungen und ausgeprägtem Kostenbewusstsein.

Beste Ausbildung für höchste Qualifikation

Auf dem soliden Fundament gut ausgebildeter Fachkräfte bauen unsere Leistungen auf. Unsere Kombination unterschiedlicher Qualifikationen auf hohem Niveau eröffnet unseren Kunden die Möglichkeit, uns als General-Unternehmer für Neu- und Umbauten oder Komplett- Dienstleister für die Instandhaltung einzusetzen.

Sicherheit aus Tradition

Franz Göhler war 1965/66 Gründungsmitglied des Bundesverbandes Behälterschutz mit der Gütegemeinschaft RAL RG-977 und übernahm 1978 die Leitung. Wir leben unsere in Jahrzehnten gewachsene S.G.U.Q.-Politik und belegen dies durch unsere zertifizierte Qualifikation.



Unsere Strategie

Wir schaffen Lösungen ...

Die Göhler Unternehmensgruppe besteht aus einer Vielzahl von familiengeführten Einzelunternehmen. Die Gesellschafter leiten die Unternehmen im Sinne einer Arbeitsgemeinschaft in dem sich jeder auf den anderen verlassen kann. Individuelle Aufgabenstellungen werden zentral betreut und unternehmensübergreifend gelöst.

Unsere Philosophie

Arbeitsplatzsicherung durch zufriedene Kunden

Unsere Mitarbeiter werden in umfangreichem Maße geschult, damit unsere Kunden über eine fachlich, hochqualifizierte Beratung verfügen und sich auf unsere Fertigung 100 %ig verlassen können. Die Trainings- und Fortbildungsmaßnahmen unterliegen der Kontrolle des Göhler-Qualitätsmanagementsystems. Regelmäßig stattfindende Kundenbefragungen liefern uns ein aussagekräftiges Resultat der eingeleiteten Weiterbildungsmaßnahmen.

Unsere Unternehmensziele

- Profitables Wachstum und kontinuierlichen Erfolg durch eine umfassende Qualitätspolitik
- Kompetenzaufbau durch Mitarbeiterqualifikation Umsetzung und Verbesserung des Göhler-Qualitätsmanagements
- Streben nach Zertifizierungen in allen relevanten Bereichen
- Lieferantenkontrolle und Bewertung
- Soziales Engagement
- Null Unfall

Zertifizierte Qualifikation

Die Grundlage unserer Arbeit ist die umfassende Kenntnis und tägliche Beachtung aller Bestimmungen für Planung, Bau und Wartung Ihrer Anlagen. Sicherheit, Gesundheit, Umwelt und Qualität bestimmen unser Denken und Handeln. S.G.U.Q. ist ein Synonym für alle unsere Aktivitäten. Die Göhler Unternehmensgruppe besitzt ein übergeordnetes S.G.U.Q.-Management-System. Hierauf beruhen die QM-Zertifikate laut DIN EN ISO 9001/2008 und die uneingeschränkten SCC** -Zertifizierungen (Sicherheits-Certifikat-Contractor) der einzelnen Betriebe.

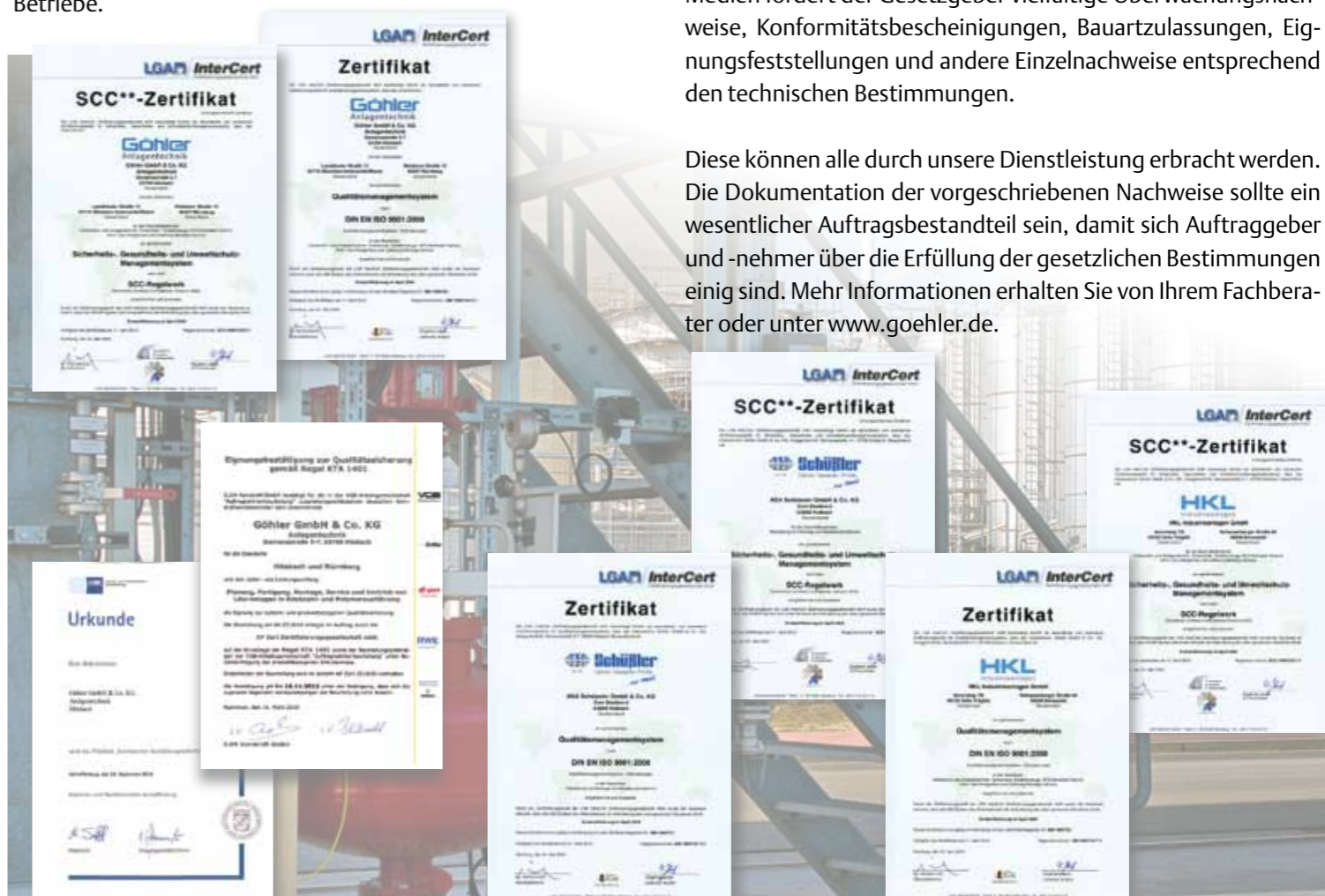

Fachbetriebsnachweise

Die materiellen und personellen Qualifikationen für Bau und Instandsetzung von Anlagen für wassergefährdende, brennbare und explosive Stoffe bescheinigen die Gütezeichen gemäß RAL-RG 977 und Fachbetrieb nach Wasserrecht (alt § 19 I WHG).

Produktspezifische Nachweise

Zur Ausführung und Ausrüstung von Anlagen für gefährliche Medien fordert der Gesetzgeber vielfältige Überwachungsnachweise, Konformitätsbescheinigungen, Bauartzulassungen, Eignungsfeststellungen und andere Einzelnachweise entsprechend den technischen Bestimmungen.

Diese können alle durch unsere Dienstleistung erbracht werden. Die Dokumentation der vorgeschriebenen Nachweise sollte ein wesentlicher Auftragsbestandteil sein, damit sich Auftraggeber und -nehmer über die Erfüllung der gesetzlichen Bestimmungen einig sind. Mehr Informationen erhalten Sie von Ihrem Fachberater oder unter www.goebler.de.



Weiterbildung, Seminare, Branchentreffen

Die Fachtagungen Gewässerschutz und Anlagensicherheit sowie diverse Autohaus-Seminare von und mit der Göhler Unternehmensgruppe sind stehende Begriffe für aktuelle Informationen über die Entwicklung im technischen Recht und deren kostenbewusste Umsetzung in der Praxis. Jährlich informieren sich Hunderte von Teilnehmern über die Änderungen der Bestimmungen und innovative Entwicklungen anlässlich unserer Tagungen in Zusammenarbeit mit technischen Überwachungsorganisationen, Fachverlagen und anderen Organisationen.

Erfahren Sie auf unseren Veranstaltungen alles über den neuesten Stand der Technik, sowie der Vorschriften-Entwicklung.



Referenzen

Viele unserer Kunden aus Industrie, Handel und Handwerk bestätigen gerne ihre Zufriedenheit mit unseren Leistungen. Hierzu zählen selbstverständlich auch die international bekannten Marken und Adressen der deutschen Wirtschaft.





- Verfahrens- und Anlagentechnik
- Mess-, Steuer- und Regeltechnik
- Kfz-Werkstatt-Technik
- Tank- und Silofahrzeuge
- Abfüllflächen und Abwassertechnik
- Tankschutz und Tanksanierung
- Qualifizierter Rohrleitungsbau
- Dächer und Fassaden

Wir schaffen Lösungen ...

Göhler Unternehmensgruppe

Hauptsitz: Siemensstr. 5-7, 63768 Hösbach

Tel: (0 60 21) 42 00-0, Fax: (0 60 21) 42 00-9000

Mail: info@goehler.de, www.goehler.de

